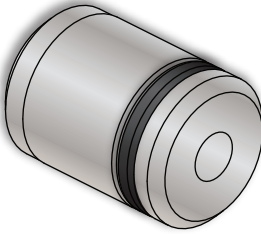

## OKUMA

Plug for turret / Deckel für Revolver  
Coperchio per Torretta / Bouchons de tourelle  
ターレット用プラグ(栓)

SU-matic®	
Machine Types	LT3000 EX M / MY
	
#	
14430000990	

**EN:** The **SU-matic** Patented LT-Series Capto® tooling system uses a through the turret collet chuck locking port enabling the design of ultra low profile Capto® driven tools with a minimal Capto® collet chuck extension. (You have to drill three extra holes per station into the original turret. Please contact us and we will support you.)

**DE:** Das von der **SU-matic** patentierte Capto® Werkzeugspannsystem für die LT-Serie hat einen Spannmechanismus durch die Revolverscheibe, was eine sehr niedrige Capto® Einheit ermöglicht. (Drei zusätzliche Bohrungen pro Station müssen am originalen Revolver angebracht werden. Kontaktieren Sie uns zur Unterstützung)

**IT:** I motorizzati **SU-matic** della serie LT Capto® sono concepiti con un sistema di bloccaggio interno alla torretta tale da ridurre l'altezza del motorizzato Capto® e sfruttare al massimo gli ingombri di volteggio. (E' necessario eseguire 3 fori sulla torretta per ogni stazione utensile. Non esitate a contattarci per ulteriore supporto ed informazioni)

**FR:** Le système d'outillage Capto® développé et breveté par **Su-Matic** pour les séries LT fonctionne avec un mécanisme de serrage au travers du disque de la tourelle, cela permet de développer des outillages Capto® au design épuré avec un encombrement moindre afin de disposer d'une zone d'usinage plus importante. ( Vous devez prévoir l'usinage de trois trous par position sur le disque de la tourelle. Contactez nous pour que nous vous assistions dans la démarche. )

**JP:** シューマチック社の特許LT-シリーズCapto® ツーリグシステムは、非常に薄く設計されたターレットコレットロッキングポートによりCapto®の回転工具を組み込むことができ、非常に小さな突出し量で使用できます。(ターレットのステーション毎に3か所の追加ドリル穴加工が必要です。弊社にご連絡頂ければ詳細をサポートを行います)

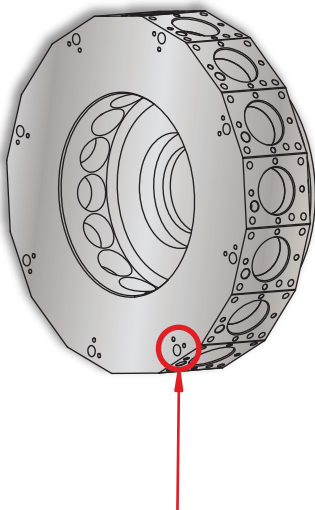

Capto mechanism access through turret face  
Accesso al bloccaggio Capto attraverso la torretta  
Accès au mécanisme Capto au travers de la tourelle  
キャプトシステムではタレット面からアクセスできます。

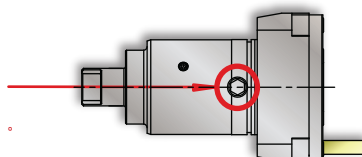

Please check the machine strokes and the neighbor stations on potential overlaps - Bitte die Verfahrenwege und die Nachbarstationen auf mögliche Überschneidungen überprüfen  
Si prega di verificare i percorsi e le stazioni adiacenti di potenziali sovrapposizioni - Vérifier les courses et qu'il n'y a pas de collisions possibles avec les stations voisines  
常に機械のストロークと、隣接するステーションにオーバーラップが無いことを確認してください。  
Design data and dimensions subject to change - Konstruktions- und Massänderungen vorbehalten  
Cambiamento della costruzione e delle misure riservato - Droit de modification de structure et de cotes réservées  
設計仕様および寸法は通知することなく変更されます

