

CITIZEN Aufbauplatte C16

6'000 min -1 / rpm
i = 1:1

Winkel-Fräseinrichtung
Right angle milling unit
Testa ad angolo di fresatura
Unité de fraisage angulaire

Externe Kühlmittelzuführung
External coolant supply
Liquido refrigerante esterno
Arrosage par l'Exterieur

Version: 03.10.2005 Page 02

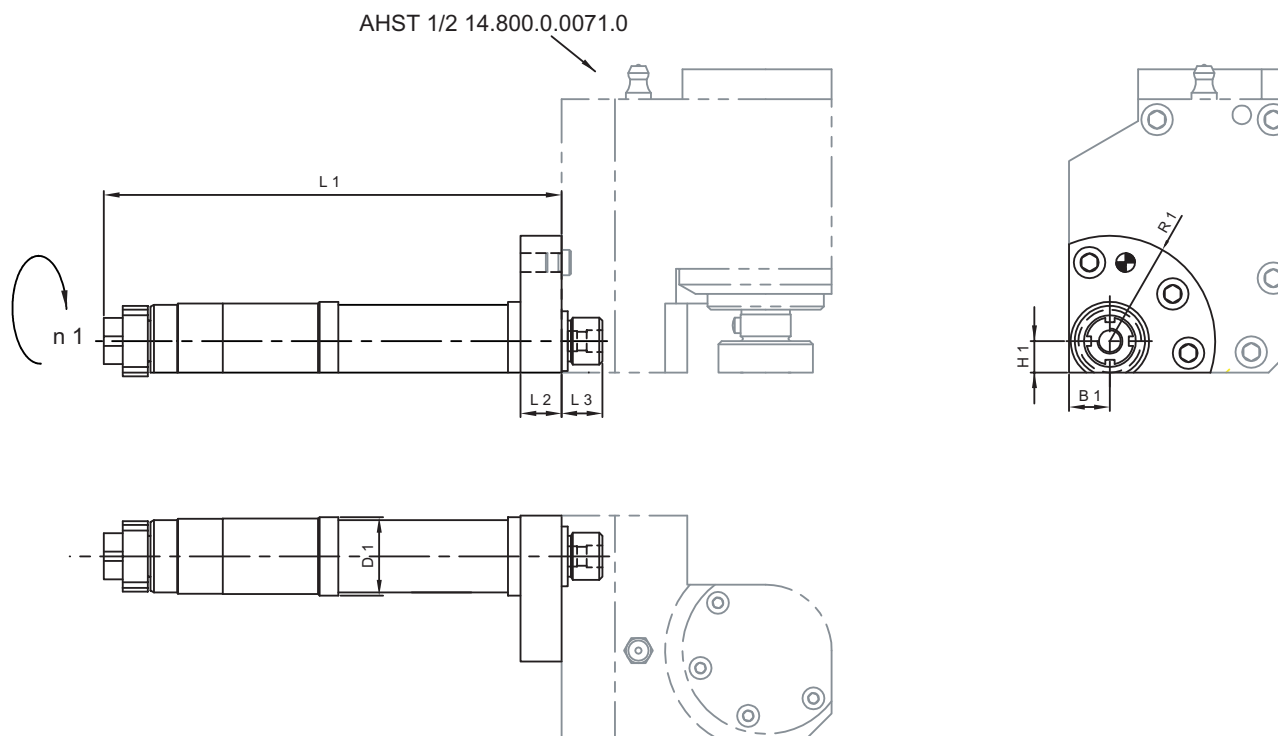

	Bestell-Nr. Ref. No.	Winkelkopf 90° Anglehead	L 1	L 2	L 3	H 1	B 1	R 1	D 1 Ø	Nm max.	Schmierung Lubrication	rpm max. min -1	i n 1 : n 2	Zubehör Accessory
A	14.018.7.0012.0	Aufbauplatte Polygonkopf C16	132.67	13	13	10	13	33.5	25	5,3	Fettschmierung Lubricant grease	6'000	1:1	-

Konstruktions- und Massänderungen vorbehalten - Design data and dimensions subject to change - Cambiamento della costruzione e delle misure riservato - Droit de modification de structure et de cotes réservés